

GLISS TECH

DEMOULANT ANTI-ADHERANT

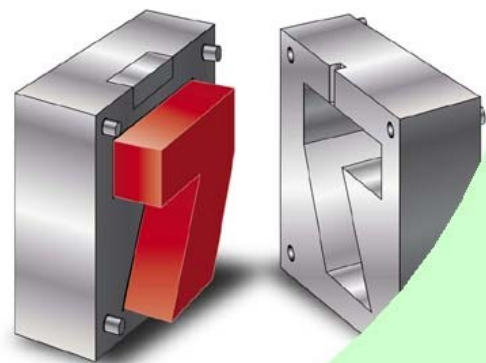

7 bonnes raisons d'utiliser GLISS TECH

1. GLISS TECH est un démoulant anti-adhérent **incolore, sans odeur**.
2. Permet les opérations de **démoulage**. (idéal en tant que démoulant des plastiques et des caoutchoucs).
3. Fortes propriétés **anti-adhérentes** pour les guides, massicots, lubrification des tapis...
4. Grande **résistance** à l'oxydation, protège contre la corrosion grâce à son caractère hydrophobe.
5. Résiste à des températures de **- 50 °C à +200 °C**.
6. Autorise les opérations de **peinture, sérigraphie après traitement**.
7. Fluide pour le débullage des plastisols PVC.

Particulièrement adapté pour :



Industries



Bâtiment

Industrie : Plastique : démoulage des matières plastiques et des caoutchoucs.

Maintenance, mécanique : traitement anti-adhérent des moules, guides, massicots, buses et tôles avant soudage, des plateaux de presse.

Caractéristiques	Mode d'emploi
<p><u>Principe actif :</u> Fluide limpide incolore. Préparation extrêmement inflammable.</p> <p><u>Aérosol :</u> Gaz propulseur : CO₂ Volume net : 400 ml</p> <p>Informations complémentaires : se référer à la fiche de données de sécurité.</p>	<p>Agiter l'aérosol avant utilisation. Pulvériser en couche uniforme sur les parties à traiter. Après évaporation du solvant, procéder aux opérations successives de montage et de démoulage, puis essuyer soigneusement la pièce destinée à être peinte. Le dégraissage est inutile en raison du caractère peintable du démoulant et dans les conditions normales d'utilisation. Peut être nécessaire en cas de traitement excessif.</p>

FR19092019/3

7 en +

MANOLAV : Gel avec microbilles pour les mains

Cette fiche annule et remplace la précédente. Les informations contenues dans nos fiches techniques sont basées sur notre connaissance et expérience actuelle, et sont données à titre indicatif. Elles ne peuvent en aucun cas engager notre responsabilité quant à la mauvaise utilisation de nos produits. Photos et images non contractuelles.



Tél 02 97 54 50 00
www.7darmor.fr

7d'Armor